

## Schnellverbinder-Montage

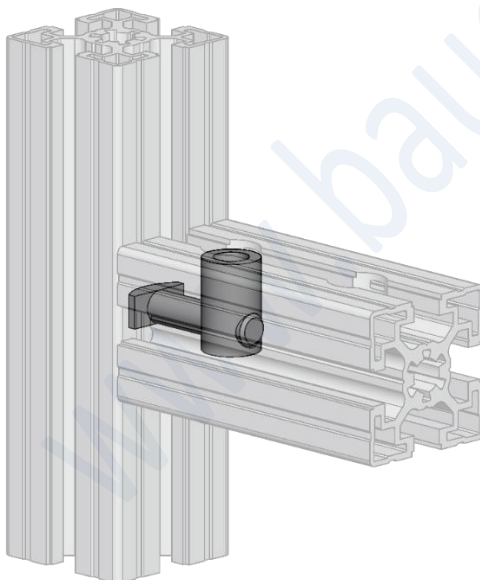
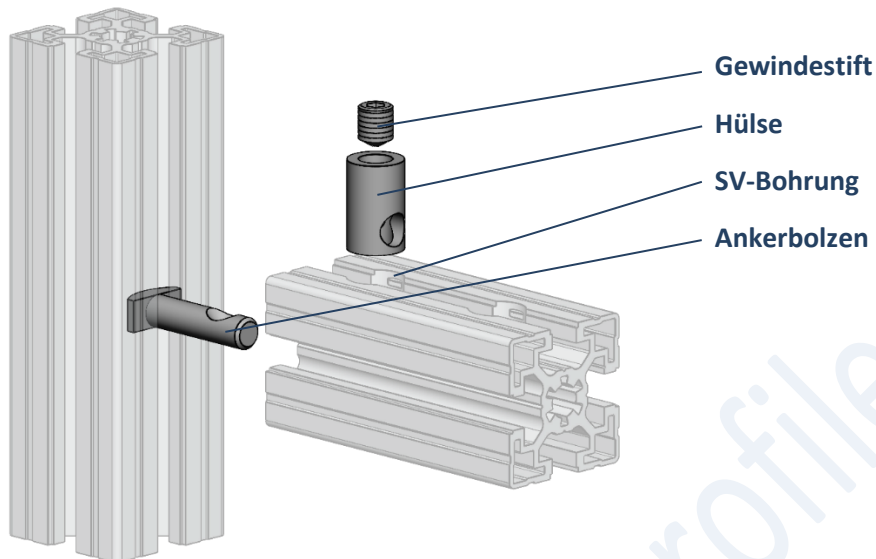

### Montagefolge:

1. SV-Bohrung mit Bohrlehre fertigen.  
(Nut 6 =  $\varnothing 8$  / Nut 8 =  $\varnothing 11$  / Nut 10 =  $\varnothing 17$ )
2. Hülse in SV-Bohrung einlegen.
3. Ankerbolzen in stirnseitige Profil-bohrung einschieben. *(bei Schnellverbindern mit Federstopfen werden Federstopfen und Feder zuvor 40mm tief eingeschoben, siehe Seite 2)*
4. Mittels Gewindestift die Hülse mit Ankerbolzen verspannen, bis Profile miteinander fixiert sind.

## Schnellverbinder mit Federstopfen

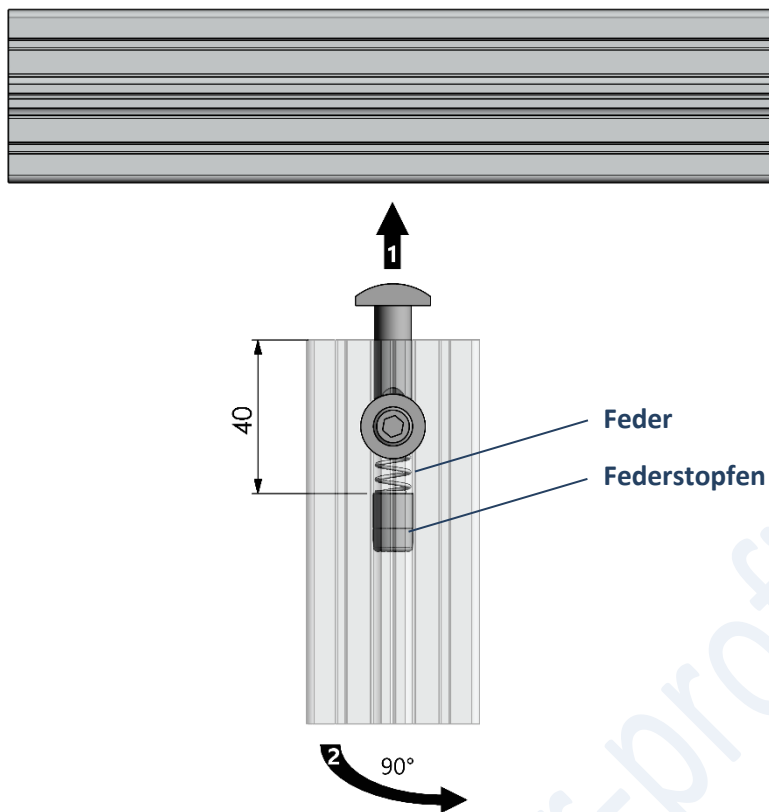

Der Schnellverbinder mit Federstopfen hilft bei der Montage über Kopf. Durch die Feder wird der Ankerbolzen in der passenden Position gehalten, um in die Profilnut eingeführt werden zu können.

Zuerst wird der Schnellverbinder in das zu montierende Profil eingesetzt (siehe Seite 1, Schritte 1-3). Den nun außenstehenden Ankerbolzen führt man, wie oben dargestellt, längs in die Nut des zweiten Profils ein und dreht das zu montierende Profil anschließend um 90°, sodass der Ankerbolzen in der Nut „hängt“.

Zuletzt den Schnellverbinder spannen (siehe Seite 1, Schritt 4).